

## GED-2600P使用说明

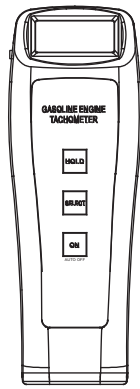

版权所有

### 操作使用注意事项:

#### △ 注意

1. 警示操作时, 请不要接触发动机的旋转部件或发热部件。
2. 勿将发动机转速表接触发动机高压线, 尤其是在点火塞时, 更应注意, 高压会引起发动机转速表功能失灵, 甚至损坏。
3. 勿将发动机转速表接触发动机的发热部件, 如排气管等。
4. 当长时间不用访表时, 应将电池取出, 以免电池漏液, 损坏该仪器。
5. 当仪器外壳弄脏时, 请使用干软布或用软布蘸少许中性清洁剂, 擦净即可, 严禁用诸如酒精, 稀释剂, 汽油等挥发性有机溶剂擦试仪器。

- 3.3 信号指示符  
当检测部检测到旋转信号(点火脉冲)时, 信号指示符就会闪动。
- 3.4 选择键  
当显示器上出现发动机的类型时, 如21:42, 使用该键就可根据需要设置发动的类型。
- 3.5 LCD显示器  
将测量结果或者测量状态在LCD上显示出来。
- 3.6 最大值指示符“MAX”  
“MAX”出现时, 锁定测量期间的量最大值。  
“MAX”的出现或消失可通过按动HOLD键来控制。
- 3.7 电池符号  
当电池耗尽时, 显示器上的左下角出现电池符号, 应尽快更换电池。
- 3.8 外部天线  
一般不推荐使用外置天线, 因为内置天线的效果远好过外置天线, 外置天线只能在某些特定的场合使用。
- 3.9 RS232C接口  
用于与PC计算机通讯, 实现数

感谢您购买数字式发动机转速表, 为了确保正确使用, 我们强烈建议您在使用前仔细阅读并遵循本使用说明。

地址: 广州市芳村花溪路9号坑口电子数码基地C栋  
网址: <http://www.landteknet.com>  
电话: 020-81503958  
020-81509468  
传真: 020-81509478

### 1. 一般描述

#### 1.1 概要

本仪器适用于手持式汽油发动机转速表, 速度, 通过它测量汽油发动机的转速, 检测部靠近发动机的高压线, 它就构成一个紧凑的体积, 重量轻, 使用方便, 在任何地方使用。

#### 1.2 特性

- \*非接触测量, 使用方便、简单、完全。
- \*带有信号捕获指示, 从而保证测量结果的准确性。
- \*测量分辨率高达0.1r/mm
- \*带有电池指示。当电池快耗尽时, 显示器的左下角会出现电池符号, 应尽快更换电池。
- \*液晶显示, 适用于户外测量。
- \*易于携带, 便于使用。

#### 1.3 标准附件

本仪器包括如下标准配件。

主机	1
使用说明书	1
外部天线	1
皮袋	1

### 4. 测量方法

#### 4.1 设置发动机类型

当刚刚打开电源或者约2秒种内未检测到测量脉冲时, 所选择的发动机类型就会在屏幕上显示出来。它由2个部分组成, 中间由冒号“:”分开, 其中左边部分为2冲程发动机, 右边部分为4冲程发动机, 其组成如下

2x:4y 式中:

- 2表示2冲程发动机
- x表示2冲程发动机的缸数
- 4表示4冲程发动机
- y表示4冲程发动机的缸数

如: 22:44, 表示发动机类型为2冲程2缸或者4冲程4缸发动机。当发动机类型在显示器上显示出来后可以按动SELECT键来选择。

注: ①对于那些, 额外点火的发

### 2. 主要技术参数

显示器: 4位10mm液晶屏

发动机类型:

汽油发动机

2冲程 (1, 2, 3, 4缸)

4冲程 (1, 2, 3, 4, 5, 6, 8缸)

检测方法: 点火漏磁

检测对象: 高压线(点火塞)

检测距离: 30—200mm

测量范围: 100—9999r/mm

分辨率:

0.1RPM(100.0-999.9r/mm)

1PRM(1000r/mm以上)

准确度: (0.05%n+1d)

带RS232接口(通讯电缆属可选配件, 如需要, 另行购买。)

电源: 2节7号电池

使用环境: 温度0—50℃

湿度≤85%

重量: 约65g(含电池)

### 3. 面板介绍

#### 3.1 电源键

轻按一下该键, 就可接通整机电源, 本转速表具有自动关机功能, 若2分钟内无检测

动机, 其点火次数是正常的两倍, 在设置发动机类型也是设置成2倍, 例如, 对于额外点火的2冲程2缸发动机, 应设置为24:48而不是通常2冲程2缸发动机的22:44。

②某些发动机可能产生死火花, 致使产生的火花数是正常的2倍, 在此情况下, 发动机的类型亦应选择正常的2倍。(如①中)

#### 4.2 测量方法

##### 4.2.1 单缸汽油发动机

把检测部靠近高压线, 使信号指示符均匀闪动, 在高速情况下, 信号指示符看上去似乎不闪动。

\*当检测部靠近发动机的高压线(火花塞)时, 信号指示符开始闪动。

\*当闪动频率一定时, 这就是正常的测量位置, 当转速较高时, 信号指示符闪动很快, 看上去似乎不闪动。

\*检测位置与高压线之间的距离可能因发动机的生产厂家不同而有所不同, 但通常为

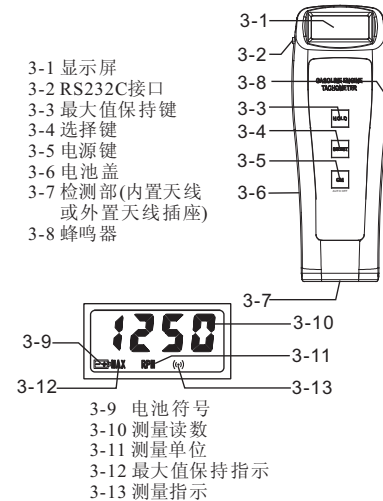

到测量信号或未按动任键, 则会自动关机。

#### 3.2 检测部

当把它靠近汽油发动机的高压线圈时, 它能检测到旋转信号(点火脉冲)。

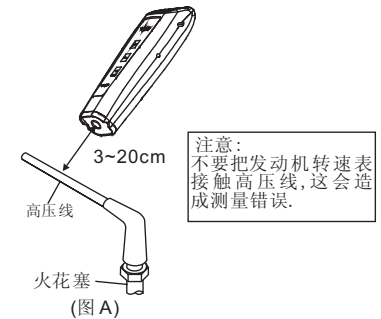

3~20cm为适。

#### 4.2.2 带有分配器型的多缸汽油发动机

\*如图B、C所示, 测量时, 要把检测器靠近连接分配器的高压线圈, 或者靠近高压线扎在一起的地方。

\*就像1缸发动机一样, 在信号指示随转速变化的位置进行转速测量。当检测部远离连接到分配器或点火线圈上的高压线, 信号指示符闪动频率降低或者检测部靠近单根高压线而不是多根高压线捆扎在一

起的地方,信号指示符闪动频率降低时,说明每个缸的点火脉冲不能正常检测到。

#### 4.2.3 不带分配器的多缸发动机

- \* 把检测部靠近每个缸的高压线捆扎在一起的地方。
- \* 如果所有的高压线没有捆扎在一起,就不可能进行正确测量。因为在这种情况下,检测部到每个高压线的距离是不同的。

#### 4.2.4 测量注意事项

- \* 不要在转速表和高压线之间的放置任何障碍物,若它们之间有障碍物,就会卡断旋转信号,使得测量结果不正确。
- \* 不要把手放在如图D所示的发动机转速表的检测部上。否则,手指将会降低转速表的灵敏度,使得测量结果不正确。
- \* 如果发动机的点火系统,分配器高压线,点火塞有缺陷,测量无法得到正确结果。

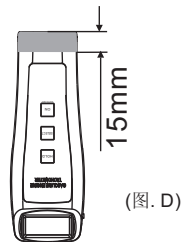
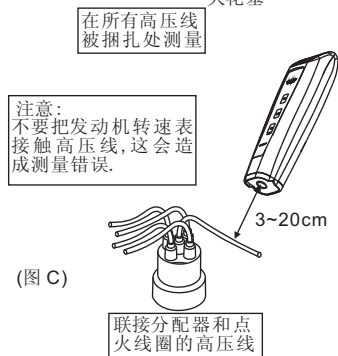
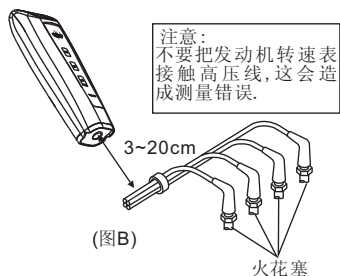

### 故障排除

症状	检查项目	排除方法
无指示	① 有无装电池? ② 电池是否装反?	① 装入电池. ② 注意正负极,正确装入电池.
信号指示符不稳定	① 测量距离是否正确? ② 高压线是否和转速表接触? ③ 转速表和高压线之间是否有障碍物? ④ 手指是否放在检测部上?	① 距离应在30-20mm之间. ② 不要使转速表碰到高压线. ③ 高压线与转速表之间不要有任何障碍物. ④ 把检测部的手指移开.
测量值与实际转速不符 能显示,但不能测量	① 发动机类型选择是否正确? ② 检测位置是否正确? ③ 测量距离是否正确?	① 选择正确的发动机类型. ② 选择正确的检测位置. ③ 距离应在30-20mm之间.